

Προστασία
IP55

Η εταιρεία Soga s.p.a. έχει κατασκευάσει μια ειδική σειρά **πλακέ ηλεκτροκινητήρων** ιδιαίτερα κατάλληλους **για εφαρμογή σε δισκοπρίονα (ξύλο, πλακάκια, μηχανήματα κοπής μαρμάρου)** όπου η μειωμένη διάσταση του ύψους του άξονα προσφέρει καλύτερο βάθος κοπής στη λεπίδα.

Αυτοί οι ηλεκτροκινητήρες σειράς **MR 65, MR 80** είναι συμπαγείς, τέλεια ευθυγραμμισμένοι, πολύ αξιόπιστοι και εύκολοι στην εγκατάσταση σε οποιοδήποτε μηχάνημα. Όλα τα μοντέλα είναι διαθέσιμα κατόπιν ζήτησης με φρένο, ενώ μόνο η σειρά MR 65 μπορεί να εξοπλιστεί εναλλακτικά με ένα ειδικό φρένο επιβράδυνσης ταχύτητας που σταματάει την λεπίδα εντός λίγων δευτερολέπτων.

Η μηχανική κατασκευή τους είναι ιδιαίτερα γερή, με άξονα από ατσάλι C40 και με ρουλεμάν με αυτόματη λίπανση σχεδιασμένα για να εγγυώνται ακαμψία στη στήριξη του μηχανήματος κοπής και μεγαλύτερη αξιοπιστία. Όλη η γκάμα επιπλέον, προσφέρει μια χαρακτηριστική καμπύλη χωρίς αυξομειώσεις, που επιτρέπει στους ηλεκτροκινητήρες να αντέχουν υπερφορτώσεις, μειώνοντας την ταχύτητα αλλά δίνοντας μεγαλύτερη στροφορμή.

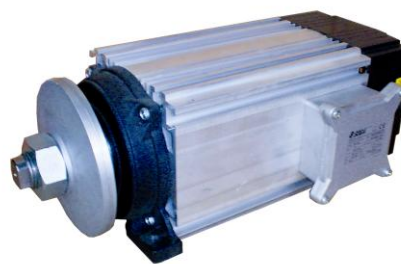

ΜΟΝΟΦΑΣΙΚΟΙ 2.800 ΣΤΡ./'		ΤΡΙΦΑΣΙΚΟΙ 2.800 ΣΤΡ./'		ΤΡΙΦΑΣΙΚΟΙ 1.400 ΣΤΡ./'	
ΙΣΧΥΣ HP	ΤΥΠΟΣ MEC	ΙΣΧΥΣ HP	ΤΥΠΟΣ MEC	ΙΣΧΥΣ HP	ΤΥΠΟΣ MEC
3,5	MR 65MA	5	MR 65MA	5,5	MR 80 S B4
		8	MR 80 S B2	7	MR 80 M A4

ΤΥΠΟΣ	HP /πόλοι	ΒΑΡΟΣ Kg	ΔΙΑΣΤΑΣΕΙΣ MR 65			ΤΥΠΟΣ	HP/ πόλοι	ΒΑΡΟΣ Kg	ΔΙΑΣΤΑΣΕΙΣ MR 80			
			A	B	C				A	B	C	D
MR 65	3,5/2	15,6	240	397,5	223	MR 80 S	8 /2	33	245	155	350,5	443,5
MR 65	5/2	17,9	240	397,5	205,5	MR 80 S	5,5/4	32	245	155	350,5	443,5
						MR 80 M	7/4	42	325	235	430,5	523,5

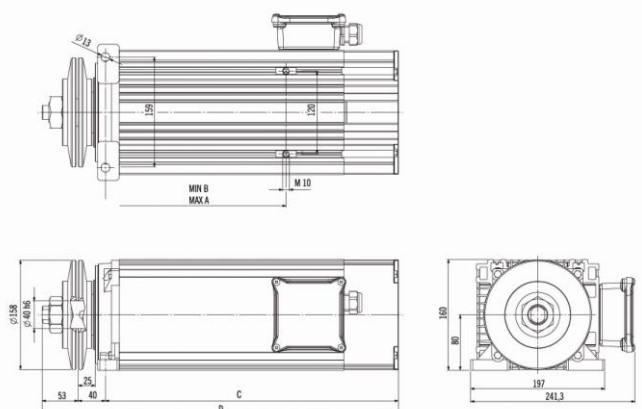
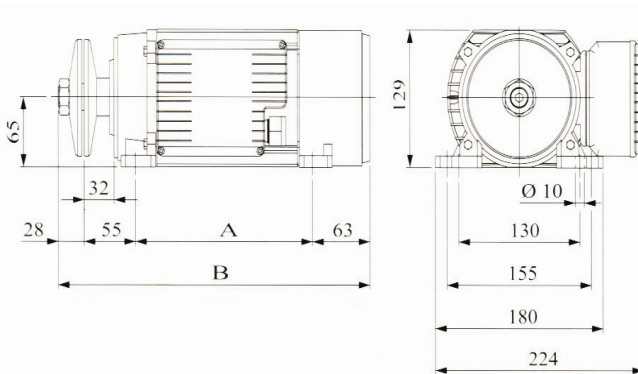

ΟΙ ΤΙΜΕΣ ΤΩΝ ΗΛΕΚΤΡΩΝ ΜΕ ΙΣΧΥ ΕΩΣ 5,5 HP ΕΠΙΒΑΡΥΝΟΝΤΑΙ ΜΕ ΦΟΡΟ ΑΝΑΚΥΚΛΩΣΗΣ ΒΑΣΕΙ ΝΟΜΟΥ 2939/2001